

Osnovna šola Kanal



PONUDBA

OBVEZNIH IZBIRNIH PREDMETOV

v 7., 8. in 9. razredu

za šolsko leto 2020/21

Spoštovani starši in učenci!

Poleg obveznih predmetov mora šola ponuditi za učence 7., 8. in 9. razreda tudi izbirne predmete. To so predmeti, ki jih učenec izbere v III. triletju glede na svoje interese, zaradi česar naj bi bil pouk zanj zanimivejši. Izbirni predmeti učencu omogočajo, da uresničuje svoje interese in želje in razvija svoja »močna« področja na čim bolj aktiven način. Temu so prilagojene tudi metode dela: nabiranje izkušenj z delom na terenu, laboratorijsko in eksperimentalno delo, samostojno in vodeno opazovanje, projektno delo, izdelovanje praktičnih, uporabnih izdelkov, obiskovanje različnih inštitucij ... Posamezne vsebine izbirnih predmetov se zato lahko izvajajo tudi strnjeno v popoldanskem času ali na dan sobote.

Učenec izbere predmete s soglasjem staršev. Možnosti:

1. dve uri pouka izbirnih predmetov tedensko

- a) dva različna enourna predmeta
- b) tuji jezik, ki je dvourni predmet

2. tri ure izbirnih predmetov tedensko

- a) tri različne enourne predmete
- b) tuji jezik in en enourni predmet

3. učenec 7., 8. in 9. razreda, ki obiskuje glasbeno šolo z javno veljavnim programom, je na predlog staršev oproščen sodelovanja pri izbirnih predmetih. Obrazec je na zadnjih straneh knjižice. Rok za oddajo vlog je 23.3.2020. Vloge se oddajo v tajništvo. O oprostitvi odloča ravnateljica. **Bodite dosledni pri datumu oddaje vlog.**

Izbirni predmeti so večinoma enoletni, nekateri pa so tudi dvoletni ali triletni. Vsako leto učenec zadnjega triletja izbere dve ali tri ure izbirnih predmetov tedensko, ki so lahko iz leta v leto različni. Enoletni izbirni predmet lahko učenec izbere le enkrat.

Šola mora obvezno ponuditi tuji jezik, verstva in etiko ter retoriko.

Skupino za pouk izbirnega predmeta oblikujemo, če se zanjo prijavi dovolj učencev.

Pomembno:

- Izbirni predmeti so redni del učenčevega tedenskega urnika in se tudi ocenjujejo s številčnimi ocenami.
- V primeru, da je učenec ob zaključku šolskega leta ocenjen z nezadostno oceno, mora opravljati popravni izpit.
- Učenec je dolžan redno obiskovati izbrane izbirne predmete. Odsotnost pri izbirnem predmetu se obravnava enako kot ostale odsotnosti od pouka.
- Učenec ne more dvakrat zapored izbrati istega predmeta, če je le-ta enoletni.
- V spričevalo se vpišejo zaključne ocene izbirnih predmetov oz. »opravičen«, če je uveljavljal glasbeno šolo.
- Učne načrte izbirnih predmetov si lahko pogledate na spletni strani Ministrstva za izobraževanje, znanost, kulturo in šport (MIZŠ)

<https://www.gov.si teme/programi-in-ucni-nacrti-v-osnovni-soli/>

Vzemite si čas, pregledajte ponujene predmete in posvetujte se s starši. Pri izbiri upoštevajte predvsem lastne interese, tako bodo izbirni predmeti pripomogli k boljšim učnim dosežkom in boljšemu počutju.

Postopek izbire izbirnih predmetov bo potekal v prvi polovici meseca marca. Vsak učenec bo dobil prijavnico s seznamom zanj primernih izbirnih predmetov. Izpolnjene prijavnice morajo učenci oddati razredničarki najkasneje do 23.3.2020.

PONUDBA OBVEZNIH IZBIRNIH PREDMETOV ZA ŠOLSKO LETO 2020/21

predmet	razred			tedensko št. ur
	7.	8.	9.	
Filozofija za otroke: Kritično mišljenje	+	+	+	1
Glasbena dela	+	+	+	1
Gledališki klub	+	+	+	1
Italijanščina 1*	+			2
Italijanščina 3*		+		2
Izbrani šport: odbojka	+	+	+	1
Likovno snovanje I	+			1
Likovno snovanje II		+		1
Likovno snovanje III			+	1
Literarni klub	+	+	+	1
Matematična delavnica 7, 8, 9	+	+	+	1
Multimedija		+		1
Obdelava gradiv: les	+	+	+	1
Plesne dejavnosti - Ples	+	+	+	1
Poskusi v kemiji		+	+	1
Računalniška omrežja			+	1
Retorika			+	1
Risanje v geometriji in tehniki	+	+	+	1
Sodobna priprava hrane	+	+	+	1
Šolsko novinarstvo	+	+	+	1
Turistična vzgoja	+	+	+	1
Urejanje besedil	+			1
Verstva in etika	+	+	+	1
Vezenje - Osnovni vbodi in tehnike vezenja	+	+	+	1
Vzgoja za medije - Radio	+	+	+	1

* Učni načrti tujih jezikov so pripravljene kot triletni predmeti. Učenec lahko po enem ali dveh letih izstopi. Z učenjem izbirnega predmeta lahko začne tudi kasneje, če dokaže ustrezno predznanje.

FILOZOFIJA ZA OTROKE – KRITIČNO MIŠLJENJE

Pri izbirnem predmetu filozofija za otroke učenci ob zgodbi iz življenja otrok gradijo dialog, se učijo izražati lastno mnenje in doživljanje ter sprejemati mnenja drugih. Poudarek je na kritičnem mišljenju, torej dojetanju, utemeljevanju in oblikovanju različnih pogledov na situacije iz vsakdanjega življenja. Obenem učenci spoznavajo temeljne prvine filozofije.

Predmet je namenjen učencem, ki so razmišljujoči, radovedni, ustvarjalni in komunikativni ter želijo aktivno spremljati zunanji svet in svet, znotraj njih samih.

Cilji predmeta:

Učenci:

- razvijajo in zagovarjajo lasten pogled, mnenje na določeno temo, obenem pa poslušajo in sprejemajo mnenja drugih
- se učijo oblikovati mnenje, postavljati vprašanja, reševati probleme
- razvijajo domišljijo in kreativnost
- razvijajo strpnost do drugih in lastno samopodobo

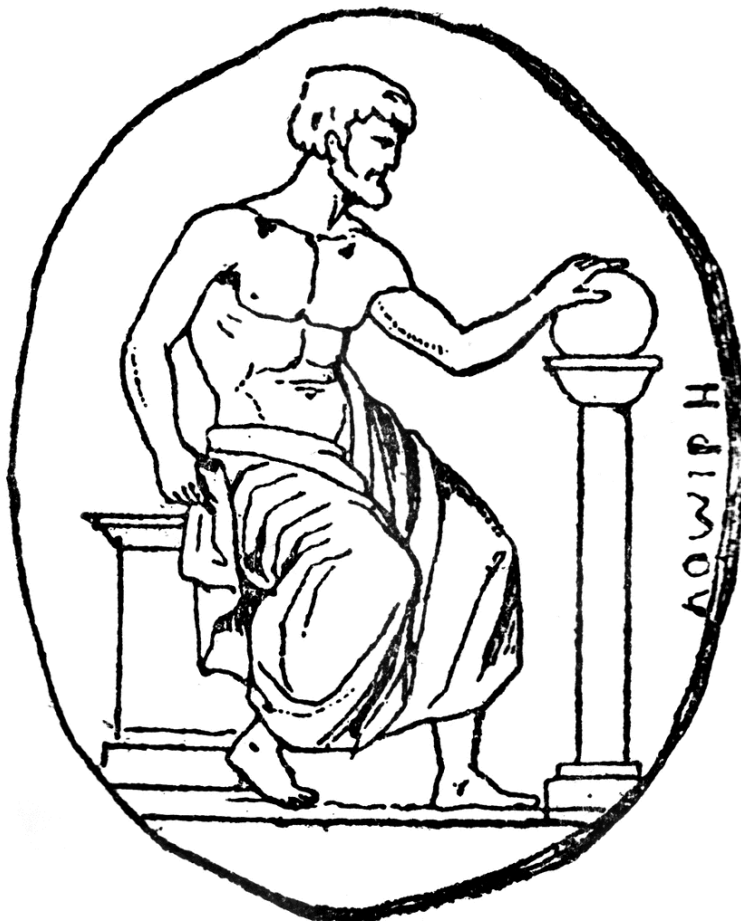

GLASBENA DELA

Učenci pri predmetu glasbena dela spoznajo različne glasbene sloge, zvrsti in žanre. Ob skupinskem muziciranju z glasbili Orffovega instrumentarija in/ali drugimi glasbili, ki jih obvladajo, spoznavajo značilnosti različnih glasbenih oblik, stilov in žanrov. Ob učenju novih skladb poglobljajo osnovno orientacijo v notnih zapisih.

Predmet je namenjen učencem, ki izkazujejo zanimanje za različne zvrsti glasbene umetnosti, so pripravljeni izvajati glasbo na javni prireditvi in želijo sodelovati v timu, kjer odgovorno sprejmejo vlogo, ki jim je namenjena.



GLEDALIŠKI KLUB

Pri gledališkem klubu učenci raziskujejo zgodovino gledališča in se poučujejo o razvoju gledališča skozi čas, berejo dramska besedila tujih ter domačih avtorjev, pripravijo predstavitve tujih ter domačih dramatikov, prirejajo prozna besedila za igro in pišejo samostojna dramska besedila. Pripravijo krajšo uprizoritev za sošolce ter javnost.

Predmet je namenjen učencem, ki jih zanima gledališka dejavnost, dramska literatura ter igranje na odru.

Cilji predmeta:

Učenci:

- spoznavajo govorno tehniko
- se učijo recitirati in deklamirati
- vadijo izražanje s pantomimo
- pišejo dramska besedila
- spoznavajo zgodovino gledališča
- se seznanijo s poklici, ki so povezani z gledališčem
- odigrajo krajše odlomke iger
- se učijo nastopanja pred občinstvom



ITALIJANŠČINA 1, 3

Pri izbirnem predmetu italijanščina učenci postopoma usvajajo besedišče, jezikovne strukture ter splošno znanje o italijanski literaturi in kulturi. Aktivno sodelujejo pri pouku, se pripravljajo na bralno tekmovanje, ustvarjalno nadgrajujejo osvojeno snov, ki je povezana z njihovimi interesi (šport, moda, film, glasba, svet mladostnikov ipd.). Znanje izkažejo predvsem s projektnimi nalogami (plakati, PowerPoint predstavitve, makete, video posnetki) ter ga enkrat letno praktično preizkusijo na ekskurziji v znanem italijanskem mestu.

Predmet je namenjen učencem, ki jih zanima italijanski jezik in želijo več izvedeti o literaturi in kulturi naših sosedov.

Cilji predmeta:

Učenci:

- razvijajo sporočanje sposobnosti, ki jim omogočajo obvladovanje številnih govornih položajev v vsakdanjem življenju
- razvijajo spretnosti razumevanja, ustnega sporočanja, branja in pisanja ter znanje slovnice na osnovni ravni
- spoznavajo podobnosti in razlike med slovensko in italijansko kulturo ter s tem krepijo strpen odnos do drugačnosti ter utrjujejo kulturno identiteto



IZBRANI ŠPORT – ODBOJKA

Program izbirnega predmeta šport dopolnjuje osnovni program šolskega športa in je nadgradnja osnovnega športnega programa. Omogoča izpopolnjevanje osnovnih in učenje zahtevnejših tehničnih in taktičnih elementov ter boljše spoznavanje igre na različnih igralnih mestih. S spoznavanjem pravil in sodniških znakov pa se učenci seznanijo tudi z nekaterimi organizacijskimi vidiki športa. Praktične in teoretične vsebine pri predmetu odbojka so naslednje: odbojka, mala odbojka, odbojka na mivki (izvajanje situacijske igre, turnirji).

Program je namenjen učencem in učenkam, ki želijo izboljšati in izpopolniti svoje znanje v odbojki.

Cilji predmeta:

Učenci:

- skrbijo za skladen telesni razvoj in se navajajo na kakovostno preživljanje prostega časa
- izvajajo različne elemente in urijo sposobnost prenašanja fizičnega napora
- usvajajo in izpopolnjujejo športno znanje
- krepijo samozavest, odgovornost, vztrajnost in se navajajo na disciplino
- oblikujejo pozitivne vedenjske vzorce
- razumejo pozitivne učinke športne vadbe



LIKOVNO SNOVANJE I, II, III

Pri izbirnem predmetu likovne umetnosti – likovno snovanje 1, 2 in 3 učenci pridobivajo in poglobljajo svoja znanja, povezujejo pojme zgodovine likovne umetnosti, likovne teorije in likovne tehnologije. Učenci odkrivajo posebnosti likovnega izražanja, spoznavajo nove likovne tehnike in materiale pri risanju, slikanju, kiparstvu, grafiki in prostorskem oblikovanju

Predmet je namenjen učencem, ki si želijo izpopolniti svoje znanje na likovnem področju ter izkazati lasten likovni izraz in domišljijo, pa tudi vsem tistim, ki si želijo dodatne ure pouka preživeti na miren in ustvarjalen način.

Cilji predmeta:

Učenci:

- razvijajo zmožnosti za opazovanje, predstavo, likovno mišljenje, ustvarjalnost in likovno izražanje
- bogatijo svoj likovni izraz in spoznavajo nove likovne rešitve
- spoznavajo različne likovne tehnike, materiale in orodja
- ob rokovanju z različnimi materiali in orodji razvijajo motorično spretnost in občutljivost
- z oblikovanjem prostorov in kiparskih volumnov razvijajo odnos do kiparstva in občutenje likovnega prostora
- razvijajo zmožnost razumevanja različnih medijev vizualne kulture in zmožnost vrednotenja uporabnih predmetov ter likovne problematike v okolju
- bogatijo čustvene, socialne in osebne estetske kvalitete



LITERARNI KLUB

Pri izbirnem predmetu literarni klub učenci spoznavajo različna književna dela, ogledajo si film, posnet po slovenskem literarnem delu, primerjajo film in knjigo, izdelujejo plakate na temo moja najljubša knjiga, poskušajo pisati z gosjim peresom, pripravljajo knjižne razstave v šolski avli, pišejo za literarne natečaje, mladinski ter lokalni tisk, spoznavajo nastanek knjige in njeno zgodovino. Knjigo primerjajo s sodobnimi neknjižnimi mediji.

Predmet je namenjen učencem, ki izkazujejo predvsem zanimanje za knjige, imajo le-te radi ter se želijo o njih pogovarjati.

Cilji predmeta:

Učenci:

- razvijejo pozitiven odnos do knjige
- spoznajo veliko književnih del in njihove ustvarjalce
- se naučijo postavljati knjižne razstave
- spoznajo nastanek knjige ter njeno zgodovino
- spoznajo sodobne neknjižne medije

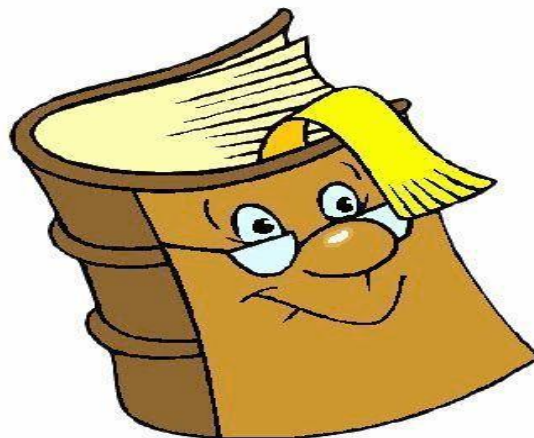

MATEMATIČNA DELAVNICA 7, 8, 9

Matematična delavnica sestoji iz treh enoletnih izbirnih predmetov (Matematična delavnica 7, 8, 9), ki se zaporedoma navezujejo na vsebine pouka matematike v sedmem, osmem in devetem razredu, in sicer:

Matematična delavnica 7

- nenavadna aritmetika: triki z vžigalicami, uganjevanje števil
- logika
- štetje: obdelava podatkov
- tlakovanja: s pravilnimi liki, uporaba simetrije
- tlakovanja okrog nas



Matematična delavnica 8

- zgodovina matematike: stari računski pripomočki, mat. v starih kulturah, znameniti matematiki
- drugačna geometrija: tangram, origami, geometrijske konstrukcije
- miselne igre in zanimivi miselni postopki
- geometrija s prepogibanjem papirja: konstrukcija likov

Matematična delavnica 9

- aritmetične uganke: celoštevilske rešitve enačb, kriptaritmi
- telesa in prostor: pravilna telesa, nemogoči predmeti, stereogrami
- matematika šifriranja: postopki šifriranja, »nevidna pisava«
- fraktali: zaporedje oblik, ki vodijo v fraktal; Kochova snežinka, zmajeva krivulja, fraktali v naravi

Predmet je namenjen učencem, ki jih matematika veseli in jim je všeč raziskovanje uporabe matematičnih vsebin v vsakdanjem življenju.

Cilji predmeta:

Učenci:

- spozna uporabo znanj, obravnavanih pri rednem pouku
- razvija sposobnost izražanja svojega matematičnega znanja, prostorsko predstavljalnost ter sposobnost opazovanja in spremljanja lastnega razmišljanja
- spozna matematiko kot delo več generacij

MULTIMEDIJA

Pri izbirnem predmetu multimedija se učenci naučijo uporabe računalnika kot multimedijske naprave za obdelavo besedila, slik, zvoka in animacije. Naučijo se obdelati fotografije in zvočne posnetke. Izdelajo krajši animirani film s programom PowerPoint in izdelajo film s programom za urejanje video posnetkov.

Predmet je namenjen učencem, ki jih zanima računalniška obdelava fotografij ter zvočnih in video posnetkov.

Cilji predmeta:

Učenci:

- se naučijo predstaviti informacije z različnimi mediji, obdelati fotografije s slikarskimi programi
- se usposobijo za obdelavo zvočne datoteke
- izdelajo in obdelajo video posnetek
- se naučijo uporabljati program za izdelavo računalniških predstavitev
- spoznajo osnove programiranja



OBDELAVA GRADIV – LES

Izbirni predmet obdelava gradiv omogoča učencem poglobitev in sintezo znanj s področja tehnike in naravoslovja. Ponuja nova znanja o lastnostih in obdelavi lesnih gradiv ter orodij za obdelavo. Učenci si bodo po lastni zamisli pripravili tehnično dokumentacijo za vsaj dva uporabna predmeta, ju izdelali, ovrednotili in zanju izračunali ceno. Poleg tega bomo izdelali tudi predmet iz odpadne embalaže v kombinaciji z lesnimi gradivi.

Predmet je namenjen učencem, ki jih veseli izdelovanje izdelkov iz lesa in si želijo uporabljati različna orodja v delavnici.

Cilji predmeta:

Učenci:

- izdelajo in uporabljajo tehnično dokumentacijo
- projektirajo uporaben izdelek kot sintezo tehnoloških, likovnih, kulturnih, ekoloških in drugih znanj
- ob delu utrdijo spoznanja o lastnostih in uporabnosti gradiv, še posebej lesa
- opravljajo osnovne delovne operacije z ročnimi orodji in stroji ter organizirajo delovno mesto
- navajajo se na smotrno organizacijo in planiranje proizvodnje
- spoznava nevarnosti pri delu in uporabljajo sredstva in ukrepe za varno delo
- razvijajo kritičen odnos do dela in varstva okolja



PLESNE DEJAVNOSTI - PLES

Učenci spoznavajo ples kot umetnost, razvijajo občutek za disciplino, se učijo obvladovati lastno telo, posamezne dele telesa in njihove gibalne sposobnosti, obvladovati ritem in prostor, pridobijo dobre reflekse ter razvijajo psihomotorične sposobnosti in spretnosti.

Pri skupinskih plesih razvijajo razumevanje, obzirnost in strpnost skozi sodelovanje s soplesalci. Skozi ples razvijajo domišljijo, ustvarjalnost, poetičnost in s tem veselje nad doživljanjem samega sebe. Spoznavajo norme vedenja v preteklosti in sedanjosti.

Učenci spoznajo različne plesne zvrsti: jazz balet, disco dance, hip hop in sodobni ples.

Cilji predmeta:

Učenci:

- obvladajo korakanje in tek v prostoru v različnih tempih in držah, gibe posameznih delov telesa, enostavne ritmične vaje, različne načine skokov in poskokov, različna vrtenja na mestu in v prostoru
- znajo improvizirati krajšo plesno točko na določeno ritmično in prostorsko določeno temo
- nastopijo s kratkim prikazom celoletnega dela pred sošolci



POSKUSI V KEMIJI

Izbirni predmet omogoča učencem, da poglobijo znanja, spretnosti in veščine, ki so jih pridobili pri pouku naravoslovja in kemije. Spoznavajo metode varnega eksperimentalnega dela, razvijajo eksperimentalne spretnosti in pristop, ki vključuje predstavitve ter povezovanje z vsakdanjim življenjem.

Izbirni predmet je namenjen učencem, ki jih zanima narava oziroma naravoslovje ter radi raziskujejo in z eksperimentalnim delom pridejo do novih spoznanj.

Cilji predmeta:

Učenci:

- razvijajo sposobnosti samostojnega eksperimentalnega dela
- z opazovanjem razvijajo razumevanje podobnosti in razlik med snovmi
- usvojijo postopke eksperimentalnega dela od načrtovanja do izvajanja
- razumejo, da so za pravilne rezultate dovolj zelo majhne količine snovi
- se seznanijo z raznolikimi vidiki dela v kemijskem laboratoriju
- razvijajo spretnosti in veščine za varno in učinkovito delo s snovmi
- svoja spoznanja povezujejo z vsakdanjim življenjem



RAČUNALNIŠKA OMREŽJA

Pri izbirnem predmetu računalniška omrežja učenci spoznajo zgradbo in možnosti, ki jih ponuja svetovno računalniško omrežje. Seznanijo se z različnimi storitvami v omrežju internet in izdelajo svojo spletno stran.

Predmet je namenjen učencem, ki jih zanimajo različne storitve, ki jih ponuja omrežje internet.

Cilji predmeta:

Učenci:

- spoznajo računalniška omrežja (lokalno, globalno ...)
- spoznajo različne storitve interneta (elektronska pošta, svetovni splet – WWW ...)
- ločijo brskalnike in iskalnike
- se naučijo jezika HTML z najpogosteje uporabljenimi oznakami
- se naučijo izdelati in urediti spletni sestavek in ga objaviti v svetovnem spletu
- spoznavajo osnove programiranja



RETORIKA

Pri pouku učenci spoznavajo zgodovino retorike, ugotavljajo njen pomen v vsakdanjem življenju, pripravljajo govorne nastope, izvajajo vaje za boljšo izgovorjavo, pripravljajo in po možnosti posnamejo radijsko oddajo, sodelujejo na šolskih ter javnih prireditvah.

Predmet je namenjen učencem, ki se želijo naučiti lepega in pravilnega govora, izražanja svojih stališč ter javnega nastopanja.

Cilji predmeta:

Učenci:

- razvijejo pozitiven odnos do govorništva
- spoznajo zgodovino retorike
- spoznajo smisel učenja retorike
- naučijo se ustreznega govora in javnega nastopanja



RISANJE V GEOMETRIJI IN TEHNIKI

Tehnična risba je grafično sredstvo za sporazumevanje med tistim, ki si nek predmet zamisli, in onim, ki ga izdelava. Če se želita razumeti, morata poznati pravila tehničnega risanja.

Pri predmetu risanje v geometriji in tehniki učenci spoznavajo, rišejo ter berejo tehnično in tehnološko dokumentacijo ter spoznajo različne projekcije.

Predmet je namenjen učencem, ki so pri risanju natančni in spretni z geometrijskim orodjem.

Cilji predmeta:

Učenci:

- poglobijo znanje o tehnični pisavi ter tehnični in tehnološki dokumentaciji
- spoznajo pomen in namen različnih risb v tehniki
- podrobno spoznajo različne projekcije
- proučujejo razlike tehničnega risanja v gradbeništvu in strojništvu
- spoznajo simbole in poenostavitve pri tehničnem risanju

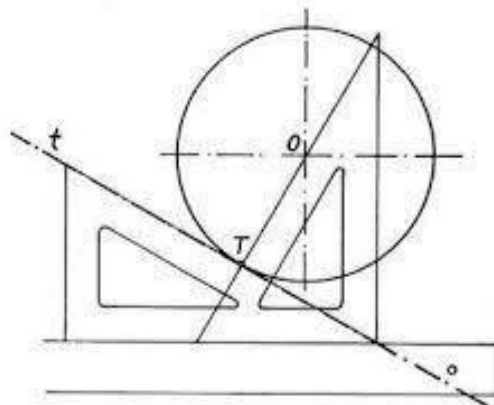

SODOBNA PRIPRAVA HRANE

Za izvedbo tega predmeta nujno potrebujemo šolsko učno kuhinjo, ki je v tem trenutku nimamo, jo pa skušamo urediti. Pridržujemo si pravico do odpovedi izvedbe tega predmeta, v kolikor pogoju ne bomo uspeli zadostiti.

Pri predmetu učenci spoznavajo pomen hrane ter njen vpliv na človekovo počutje in zdravje. Analizirajo svoj način prehranjevanja in skušajo najti ustrežnejše pristope k le-temu. Ob pripravi jedi razvijajo svojo ustvarjalnost ter spoznavajo nova živila in okuse.

K predmetu naj se vpišejo učenci, ki jih zanima področje kulinarike in so pripravljeni svoj čas nameniti raziskovanju vpliva prehranjevanja na naša življenja.

Cilji predmeta:

Učenci:

- razvijajo odnos do hrane in spoznavajo pomen le-te za njihova življenja
- raziskujejo hranilno in energijsko vrednost živil
- spoznavajo različne načine prehranjevanja
- se izpopolnjujejo v poznavanju sestavin in okusov
- preizkušajo različne recepte ter ob upoštevanju načel zdravega prehranjevanja ustvarjajo nove jedi



ŠOLSKO NOVINARSTVO

Učenci na računalniku tvorijo krajša aktualna besedila, ki jih objavljajo v e-Mostičku in lokalnih medijih. Raziskujejo izbrano temo in pripravijo razstavo.

Izbirni predmet je namenjen učencem, ki jih zanima delo novinarjev, so ustvarjalni in radi tvorijo različna besedila.

Cilji predmeta:

Učenci:

- razvijajo sposobnosti sporazumevanja
- tvorijo krajša neumetnostna in umetnostna besedila
- utrjujejo in poglobljajo znanje knjižnega jezika
- spoznava publicistična besedila (intervju, poročilo, novica, kritika ...)
- objavljajo svoja besedila v šolskem glasilu in lokalnih medijih
- sodelujejo na literarnih natečajih
- spoznava slovstveno kulturo v domačem okolju



UREJANJE BESEDIL

Urejanje besedil je izbirni predmet, pri katerem učenci pridobijo osnovna znanja, ki so potrebna za razumevanje in temeljno uporabo računalnika. Spoznavajo zgradbo in delovanje računalnika, uporabljajo urejevalnik besedil in samostojno izdelajo seminarsko nalogo.

Predmet je namenjen vsem učencem, saj lahko znanje, pridobljeno pri tem predmetu, uporabijo pri pisanju referatov ter seminarskih in raziskovalnih nalog pri drugih predmetih.

Cilji predmeta:

Učenci:

- spoznajo strojno in programsko opremo računalnika
- se naučijo uporabljati spletne storitve (svetovni splet, elektronska pošta ...)
- se naučijo učinkovito iskati podatke na internetu
- spoznajo storitve v Oblaku
- se naučijo uporabljati spletno učilnico
- se naučijo oblikovati besedilo z urejevalnikom besedil
- se naučijo oblikovati brošure
- spoznajo osnove programiranja



VERSTVA IN ETIKA

Izbirni predmet verstva in etika navaja in pripravlja učence, da zrelo razmišljajo ter se sproščeno in spoštljivo pogovarjajo o religiji ter osebnih in družbenih vprašanjih. Znanje, pridobljeno pri predmetu, se bo učencem obrestovalo pri družboslovnih predmetih. Ne pričakuje se pripadnosti učencev isti veroizpovedi, niti se ne preverja verske opredeljenosti.

Predmet je namenjen učencem, ki želijo biti splošno razgledani in jih zanimajo družbene teme.

Cilji predmeta:

Učenci:

- pridobivajo znanja o religijah in njihovih značilnostih
- spoznavajo vlogo verstev pri oblikovanju različnih civilizacij
- se usposabljaajo za kritičen odnos do negativnih pojavov v zvezi z religijami
- razvijajo sposobnosti razumeti druge ljudi, z njimi sodelovati, biti solidaren in pripravljen sporazumno reševati konflikte



VEZENJE – OSNOVNI VBODI IN TEHNIKA VEZENJA

Pri izbirnem predmetu vezenje se znanja, ki jih učenci pridobijo v prvem letu (osnovni vbodi in tehnike vezenja: križni, stebelni in ploščati vbod), lahko nadgradijo in poglobijo v drugem (slikarski, marjetični in gobelinski vbod) in tretjem letu (angleško vezenje in vezenje rišelje). Učenci spoznavajo tudi zgodovino nastanka te domače rokodelske obrti.

Predmet je namenjen učencem, ki radi ustvarjajo, jih zanima praktično delo in jih veselijo ročna dela. Predmet razvija likovne sposobnosti, estetski čut, ustvarjalnost in domišljijo.

Cilji predmeta:

Učenci:

- pri praktičnem delu razvijajo ročne spretnosti, pridobivajo delovne navade, krepijo pozornost, natančnost, vztrajnost in potrpežljivost
- spoznavajo vezenine in načine vezenja kot pomemben element kulturne dediščine
- spoznavajo slovenske izraze za tehnike vezenja in vrste vbodov



VZGOJA ZA MEDIJE – RADIO

Pri izbirnem predmetu vzgoja za medije učenci spoznavajo delo novinarjev in razvijajo kritičen odnos do informacij. Spremljajo dogajanje na šoli in v domačem okolju in se seznanijo z različnimi oblikami sporočanja. Oblikujejo kritičen odnos do sprejemanja informacij.

Izbirni predmet je namenjen učencem, ki so ustvarjalni in jih zanima družbeno dogajanje.

Cilji predmeta:

Učenci:

- spoznajo značilnosti različnih medijev in množičnega komuniciranja
- spoznajo nastanek in razvoj radia
- poslušajo različne vsebine radijskih postaj, jih analizirajo in primerjajo
- sami tvorijo različne novinarske žanre
- tvorijo krajše prispevke in jih predvajajo na šolskem radiu
- obišejo radijsko hišo



OŠ Kanal
Gradnikova 25
5213 Kanal

Datum: _____

V skladu z 2. odstavkom 52. člena Zakona o OŠ (Uradni list RS št. 81/06, 102/07, 107/10, 87/11, 40/12-ZUJF, 63/13, 46/16-ZOFVI-L) prosim za

oprostitev sodelovanja mojega otroka _____, učenca _____ razreda
pri izbirnih predmetih v šolskem letu 2020/2 in sicer _____ ur.
iol. letu 2018/19
1 ali 2

V šolskem letu 2020/21 bo vpisan je v Glasbeno šolo _____

z javno veljavnim programom.

Zavezujem se, da bomo potrdilo o vpisu v glasbeno šolo dostavili v prvem tednu septembra 2020. V kolikor šola potrdila ne bo prejela do 15.9.2020, se bo učenec dolžan priključiti k izbirnim predmetom na šoli.

Podpis:

_____ tiskano

_____ podpis

Vlogo oddajte **v tajništvu** šole do **23.3.2020**. Vlog, ki bodo oddane po tem roku, žal, ne bomo mogli več obravnavati

Pripravili strokovni delavci OŠ Kanal.
Viri slik: svetovni splet